

ファーモ製品 保証書

本書はお買い上げの日から下記期間中故障が発生した場合に、本書裏面記載内容で無料修理を行うことをお約束するものです。

ご記入いただきました個人情報の利用目的は本書裏面に記載しております。お客様の個人情報に関するお問い合わせは、お買い上げの販売店にご連絡ください。詳細は裏面をご参照ください。

| | |
|----------------------------------------------------------|-------------------------------------|
| 製品 ID <small>保証書の表紙 又は本体裏側に シールがあります。</small> | |
| 保証期間 | お買い上げ日から 本体 1年間 (ただし電池は除きます) |
| お買い上げ日 | 年 月 日 |
| お客様 | ご住所 _____ |
| | お名前 _____ |
| | 電話 () - |
| 販売店名 または 購入先 | |

修理品送付先住所

〒322-0002

栃木県鹿沼市千渡 2-2

株式会社 farmo サポートセンター 宛

2023 年 8 月 第 1 版発行

気象センサー 取扱説明書



ご使用になるには通信エリア内である必要があります。P.4をご確認ください。



Li-ion

リチウムイオン電池のリサイクルにご協力ください。

製品 ID

上記 ID はスマートフォンアプリに登録する際に必要な情報です。

このたびは、ファーモ製品をお買い上げいただき、誠にありがとうございます。

保証書
付き

- 取扱説明書をよくお読みのうえ、正しく安全にお使いください。
- ご使用前に「安全上のご注意」をよくお読みになり、正しくお使いください。
- この製品は、iPhone、iPad、Android スマートフォン、タブレットにアプリをダウンロードしてご使用いただくものです。
- 保証書は「お買い上げ日・販売店名」などをご記入のうえ、取扱説明書とともに大切に保管してください。

もくじ

| | |
|---------------------------------|----|
| 同梱品 | 3 |
| お使いの前にご用意いただくもの | 4 |
| 通信エリアについて | 4 |
| 安全上の注意 | 5 |
| データの取り扱いについて | 7 |
| 免責事項 | 7 |
| 充電のしくみ | 7 |
| 各部の説明 | 8 |
| ファーモを使う | 9 |
| ①ファーモ本体を設置する | 9 |
| ②ファーモアプリをインストールする | 12 |
| ③アプリで「会員登録」する、「製品ID」を登録する | 13 |
| よくあるご質問 | 15 |
| こんなときは? | 16 |
| 保証とアフターサービス | 17 |
| 製品仕様 | 18 |

同梱品

ファーモ本体



鉄杭 (2)



メッキパイプ (1.45m)



メッキパイプ (2m)



塩ビパイプ

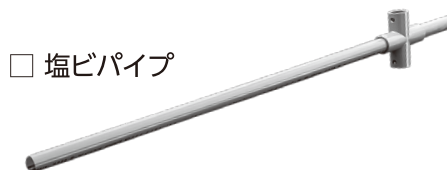

ネジ (短)



ネジ (長)・蝶ナット (各2)



アングル (2)



メンテナンス
マニュアル



取扱説明書 (本書)



クモの巣スプレー

※ 製品の外観・仕様は予告なく変更される場合があります。

※ 不備がございましたら、弊社サポートセンターへお申し付けください。

お使いの前にご用意いただくもの

スマートフォンまたはタブレット



iOS14以降のiPhone、iPad、
Android10以降の
スマートフォン、タブレット
(インターネット接続料はお客様の負担です)

通信エリアについて

*ファーモは、通信エリア内でのみご利用いただけます。

通信エリアは、下記URLまたは二次元コードから確認が可能です。



https://farmo.tech/gw_map/

通信エリアとはファーモが独自に基地局を立て、ファーモの製品がインターネットにつながる環境としてカバーするエリアのことを言います。

設置したい場所が通信エリア外に該当する場合は？

弊社サポートセンターまでお問い合わせください。
お問い合わせ先は、P.17をご確認ください。

安全上のご注意

必ずお守りください

表示についての説明

| | |
|-----------|-----------------------------------|
| 警告 | 誤った取り扱いをすると、重傷を負うおそれがある内容を示しています。 |
| 注意 | 誤った取り扱いをすると、ケガを負うおそれがある内容を示しています。 |
| | 禁止事項 |
| | 必ずおこなっていただきたいこと |

以下の内容を必ずお読みいただき、安全にご利用ください。

警告

〈ファーモ本体について〉

- 分解・修理・改造をしない**
修理は開発元・販売店までご相談ください。^{*1}
- 水や薬品で濡らさない**
ファーモは精密機械です。本体内部に液体が混入するとショート・漏電・故障の原因になります。
- 火の中に捨てたり加熱しない**
- 湿気や高温・湯気・油煙・埃の多い場所で保管しない**
故障や変色の原因となります。

^{*1} 分解・改造を行った場合、保証対象外となります。

⚠ 注意

〈ファーモ本体について〉

- ❗ **■ 製品の設置場所に薬品を散布する際の注意点**
ソーラーパネル部をビニール袋などでおおってください。作業が終わりましたらおおっていたビニール袋などははずしてご使用ください。
- 🚫 **■ 落とさない・ぶつけない**
強い衝撃を与えると故障の原因となります。
- **高温環境下に長時間設置しない**
ファーモを高温環境下においてまますると故障の原因となります。

〈内部電池について〉

- 🚫 **■ 本体から取り外さない**
廃棄の際はサポートにお問合せください。

〈ファーモの保管について〉

- ❗ **■ 本体のスイッチを切る**
電源が入ったまま保管すると、次に使用する際に動作不良の原因となります。
- **ソーラーパネル部分をきれいに拭いておく**
ソーラーパネル部分が汚れていると十分に日光が当たらず、充電不足になるおそれがあります。^{※2}
- **箱に梱包しておく**
破損の原因になるため、お買い上げいただいた際の箱に梱包し、高温多湿を避け保管してください。

※2 拭き取りの際は、アルコール等の薬剤・薬品は使用しないでください。

〈固定用の杭について〉

- 🚫 **■ 目的以外の用途に使用しない**
ファーモ本体を安全に固定するための杭です。
- **折らない・曲げない**
破損した破片で怪我をするおそれがあります。
- **加熱しない**
火傷のおそれがあります。

データの取り扱いについて

ファーモで取得したお客様の圃場データ（気温や湿度などの環境データ）を弊社がお客様の許可なく外部に公開することはありません。

ただし、お客様の圃場データは今後のサービスや製品の品質向上のため、統計データとして活用し、株式会社 farmo が提供するサービス内で使用させて頂くことがございますので、あらかじめご了承ください。

製品IDはお客様の圃場データを閲覧する権限を持つ情報となりますので、慎重に管理してください。他者と共有して利用する場合は、お客様の責任のもと製品IDの重要性を説明したうえで開示するようお願いいたします。

免責事項

本製品の利用により、お客様の作物、あるいは生産活動に損害が発生しても、弊社では一切の責任を負いません。あらかじめお客様の了承のもとご利用くださいますようお願いいたします。アプリ、製品の仕様はお客様の許可なく変更となる場合がございますので、あらかじめご了承ください。

本来の利用目的以外でのご使用、または「製品仕様」に記載されていない環境下でのご利用の場合、保証およびサポートの対象外となりますのでご注意ください。

充電のしくみ

ファーモはソーラーパネルに太陽光を受けて発電し、内蔵のバッテリーを充電することで夜間を通じて24時間稼働します。

バッテリーは長時間利用できますが、遮光された状態で長時間ご使用になりますと、バッテリー切れを起こすおそれがありますので、ご注意ください。

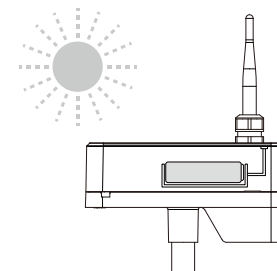

バッテリーが切れた・切れそうな場合の対処方法については、本体背面のスイッチをOFFにし、ソーラーパネルに太陽光を当て内蔵バッテリーを十分に充電するようにしてください。（充電時間の目安：日当たりの良い場所で4～5日）

各部の説明

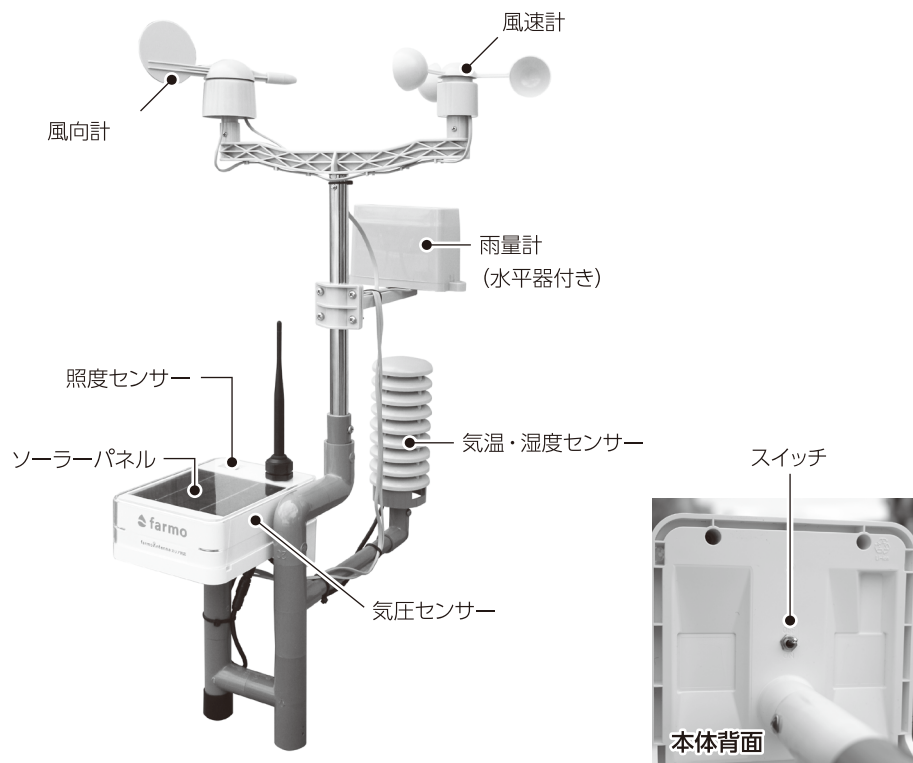

計測できるデータ

| 測定項目 | 測定範囲 | 測定間隔 | 備考 |
|------|--------------------|------|----------------------|
| 気温 | -10℃～50℃ ±1.0～1.5℃ | 5分 | 自然通風筒による測定 |
| 相対湿度 | 0%～100% | 5分 | 自然通風筒による測定、0℃以下は測定不能 |
| 照度 | 0lx～150,000lx | 5分 | 積雪時は測定不能、埃等での精度低下あり |
| 降雨量 | 0～300mm | 5分 | 積雪時は測定不能 |
| 風速 | 0～50m/s | 5分 | 積雪時は精度低下 |
| 風向 | 8方向 | 5分 | 積雪時は精度低下 |
| 気圧 | 400～1100hPa | 5分 | |

※製品の外観・仕様は予告なく変更される場合があります。

ファーモを使う

○組立に必要なもの

- ・プラス又はマイナスドライバー
- ・ハンマー
- ・モンキーレンチ

○あると便利なもの

- ・電動ドライバー
- ・手袋等 (ケガ防止)
- ・方位磁石/方位アプリ

1 ファーモ本体を設置する

① 設置スペースの確認

右図をご参照ください。

本体支柱とメッキパイプの間隔を1mあけて打ち込むため、設置場所に余裕があるか事前にご確認ください。(右図参照)

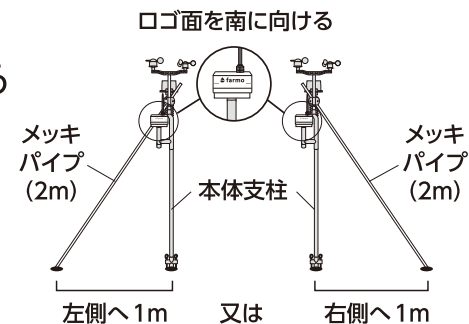

② メッキパイプの埋め込み

本体支柱となるメッキパイプ (1.45m) を垂直に立て、ハンマーで叩き約40cmほど地面に打ち込みます。



③ 塩ビパイプの埋め込み

塩ビパイプの十字部が下側にくるように、メッキパイプにかぶせます。

両手で塩ビパイプを地面に押し込み、十字部の下端が地面に付くまで埋めます。(ハンマー等で十字部を破損させないようにご注意ください)

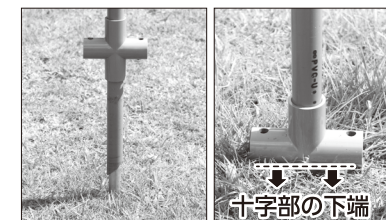

④ 鉄杭の埋め込み

十字部の両脇の穴2カ所に鉄杭を差し、穴の手前まで鉄杭の頭部をハンマーで打ち込みます。

(打ち込み過ぎると塩ビパイプが破損します。穴の手前で打ち込みをやめてください)

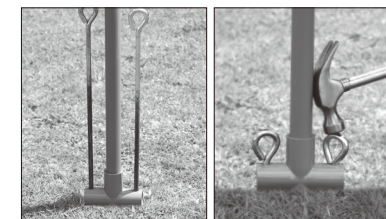

⑤ 本体を塩ビパイプに差し込む

本体を塩ビパイプの奥までゆっくり差し込み、本体正面（ファーモロゴがある面）を南に向けます。（図A参照）

（差し込む際、パイプの隙間に指を挟まないようご注意ください）

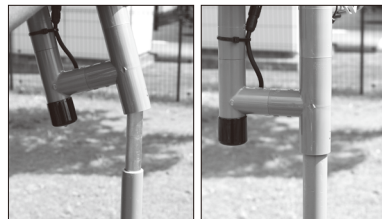

⑥ 雨量計の水平確認、本体の固定

雨量計上部の水平器を見ながら、雨量計の傾きを調整します。（図B）

水平調整後、パイプ下にあるネジ穴にネジ（短）を取り付け、本体支柱に本体を固定します。（図C）

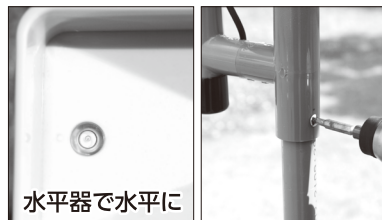

⑦ メッキパイプ（2m）の打ち込み

メッキパイプ（2m）を図D（側面図）のパイプ位置から図Eの位置へ渡し、図Fのメッキパイプをハンマーで叩き、約15～20cmほど地面に打ち込みます。

（この時、風向計、風速計を叩かないようご注意ください）

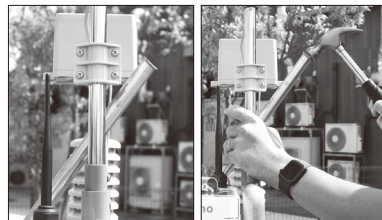

⑧ 2つのアングルでパイプ同士を固定

図D（側面図）を参考に、メッキパイプと雨量計下のパイプをアングル2個ではさみ、図Gを参考にネジ穴を合わせ対角にネジ（長）を通し蝶ナットで仮止めします。

モンキーレンチ等で蝶ナットを固定しながらドライバーでネジをきつく締めます。

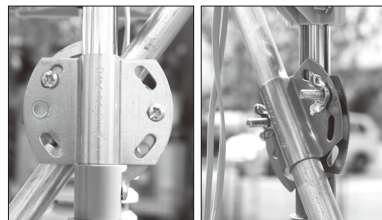

⑨ ファーモ本体のスイッチを入れる

ファーモ本体背面にあるスイッチをONにします。以上で本体の設置完了です。



○ 設置イメージ図

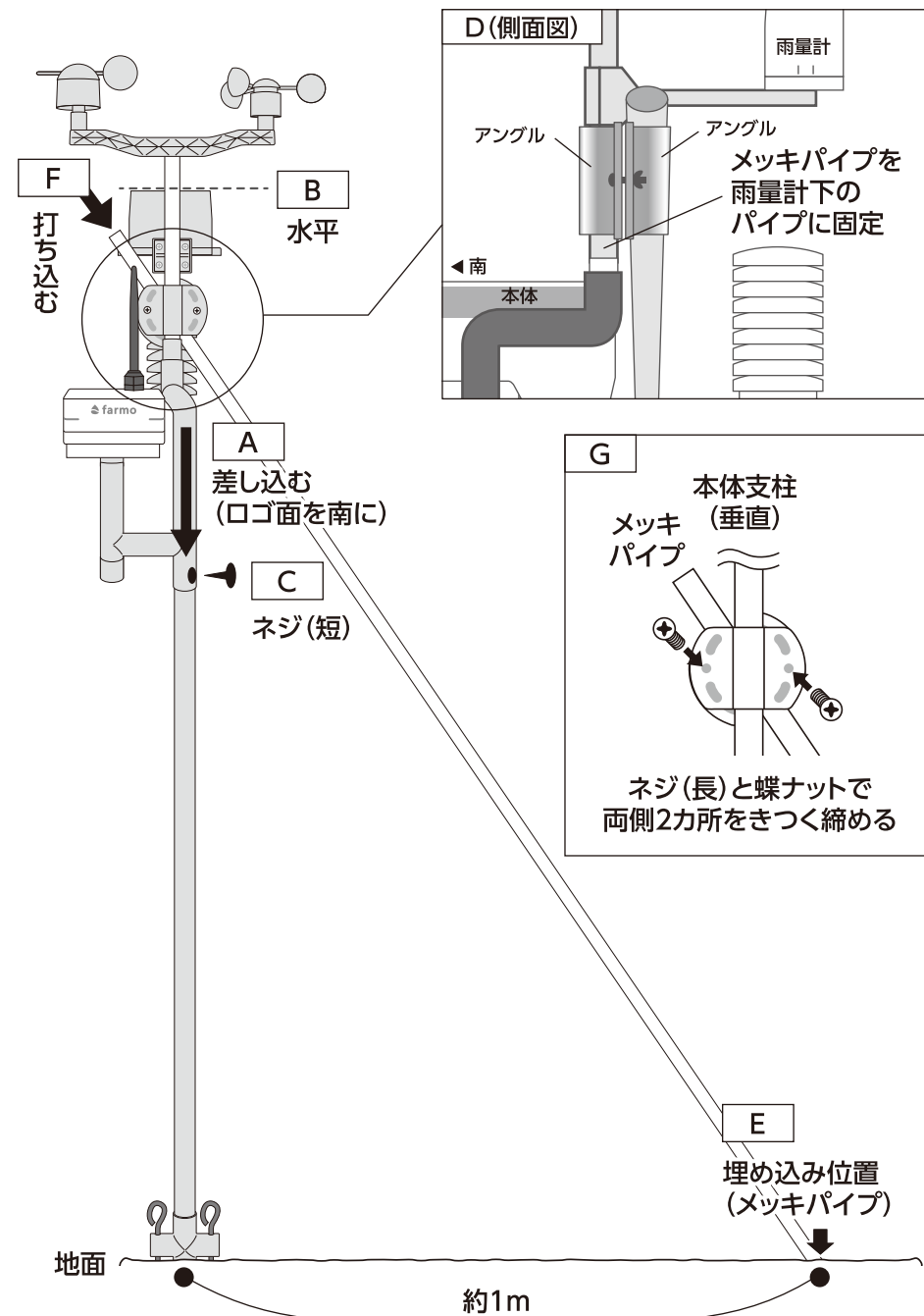

注意

ファーモ製品のご利用には通信が伴います。設置環境によっては、すぐにご利用いただけない場合や、計測データが欠損する場合もございます。

2 ファームアプリをインストールする



左記の二次元コードを読み取り、farmoアプリTopページを表示。



該当のアプリを選択し、インストール。

Google PlayまたはApp Storeからもアプリをインストールできます。



※タブレットにも対応しております。

※対応OS : iOS14以降 Android10以降。

iOS13、Android9以前のバージョンは、動作は確認していますが、正常に動作しない場合がございます。あらかじめご了承ください。

<farmoアプリTopページ>

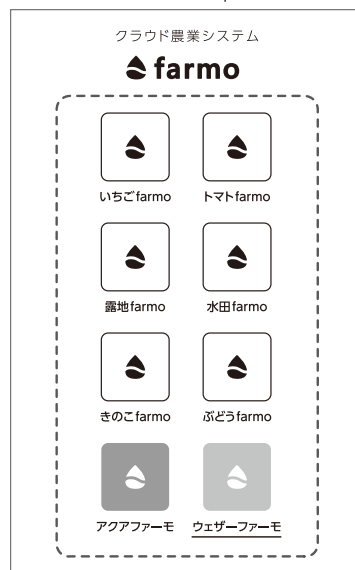

3 アプリで「会員登録」する、「製品ID」を登録する

◆会員登録の方法

farmoアカウントは、farmoが提供しているサービスで使用できる共通のアカウントです。下記のSTEP1からSTEP3の手順を参考に会員登録してください。

すでにfarmoアカウントをお持ちの方（水田farmoなどの他のサービスを利用している方）は、新しいアカウントを作ることなく始めていただけます。

【新規会員登録】はスキップし、アカウント情報を入力してログインしてください。

STEP 1

左上の[≡]をタップします。メニューが表示されますので、[ログイン]をタップします。



STEP 2

[初めての方はこちら]をタップします。
※すでにアカウントをお持ちの方は、ログインしてください。



STEP 3

新規アカウント作成ページが表示されます。
[ファームID] [パスワード] [メールアドレス]を入力してアカウントを作成します。

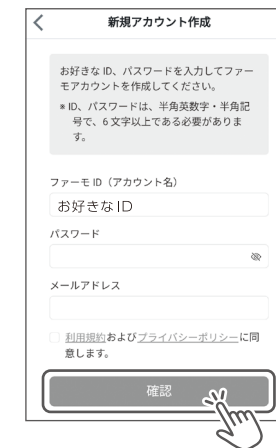

作成したアカウントでアプリにログインすると、トップページが表示されます。

◆ 気象センサーの登録方法

会員登録及びログインが完了しましたら、次に気象センサーの登録を行います。

STEP 1

「センサーを追加」をタップします。

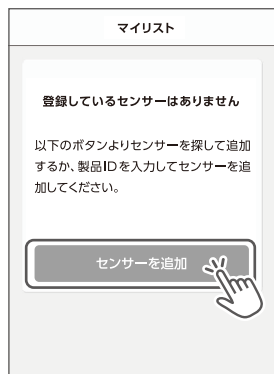

STEP 2

製品 ID を入力します。
(全て半角入力・英数小文字)



※製品 ID は本書表紙とファーム本体
内側に記載しています。

STEP 3

「登録しました」を確認したら
「OK」をタップしてください。



STEP 4

環境データが表示されます。 ※パソコンでも気象データをご確認頂けます。



<https://weather.farmo.tech>

- アプリのバージョンによって、画面表示が異なる場合があります。
- 詳しい登録方法は、アプリ内のヘルプをご覧ください。

よくあるご質問

Q データが途切れる

A 通信エリア内かご確認ください。

通信エリアは、「https://farmo.tech/gw_map/」からご確認ください。
通信エリア内にも関わらずデータが途切れる場合は、弊社サポートセンターまでお問い合わせください。

Q データが「測定中」と表示される

A 以下の点をご確認ください。

調整の手順：

1. 本体背面のスイッチがONになっていることをご確認ください。
2. 本体バッテリー切れの可能性があります。
アプリの電池残量表示を確認していただき、電池切れ表示の場合、P.7「充電のしくみ」を参照の上、内蔵バッテリーを十分に充電してください。
3. それでも測定中となる場合は、弊社サポートセンターまでお問い合わせください。

Q 製品の登録ができない

A 製品 ID を正しく入力しているかご確認ください。製品 ID は全て小文字の半角英数字で入力いただく必要があります。 ※O (オー) や0 (ゼロ) など、間違えやすい英数字にご注意ください。

Q ファームを果樹園等に設置したまま農薬を散布して良いか

A ファームは精密機械です。薬品が本体内部に入りますと、故障の原因となります。農薬を散布する時は、ソーラーパネル部をビニール袋などでおおってください。作業が完了したらおおっていたビニール袋などははずしてご使用ください。

Q ファームを使い終わったらどう保管すれば良いか

A ファーム本体のスイッチをOFFにして、お買い上げいただいた際の箱に梱包し、高温多湿を避け保管してください。

Q 過去の環境データをパソコンで閲覧したい、ダウンロードしたい

A ブラウザで下記 URL にアクセスし、アカウント情報を入力してログインしてください。ログイン後、過去の環境データの閲覧、ダウンロードができます。

<https://weather.farmo.tech>

こんなときは？

● 本体・センサーが破損してしまった！

メールまたはお電話にてご相談ください。保証期間内で無料修理規定に該当する場合、無料修理または同等品と交換いたします。

● 農薬を散布する時はこのままでいいの？

ファームは精密機械です。

薬品などの液体が本体内部の電子部品に付着すると、故障の原因となります。

農薬を散布する時は、必ずソーラーパネル部をビニール袋などでおおってから作業してください。

作業が終わりましたらおおっていたビニール袋などははずしてご使用ください。

ソーラーパネル部が汚れると充電ができない可能性がありますので、定期的にソーラーパネル部をやわらかい布などでふいてご利用ください。

● 製品IDがわからなくなってしまった！

製品IDは本体内側・本書表紙に記載されています。また、アプリ内の「設定」から登録されている製品IDが確認できます。いずれも確認ができなくなってしまった場合には、弊社サポートセンターまでお問い合わせください。

● 温湿度の数値がおかしい！

長期間高湿度の環境に置くと、センサーの測定値がずれる特性を持っているので、大きく数値がずれる場合は弊社サポートセンターまでお問い合わせください。

● 降雨量の数値がおかしい！

最初に付属のメンテナンスマニュアルをご確認ください。クモの巣以外が原因の場合は弊社サポートセンターまでお問い合わせください。

ファームを廃棄する時は

廃棄の際は弊社サポートセンターにお問い合わせください。(P.17 参照)
ご使用済のリチウムイオン電池は貴重な資源ですのでリサイクルにご協力ください。

保証とアフターサービス

ご相談の前に

- ①P15～P16の「よくあるご質問」と「こんなときは？」をご確認ください。
- ②下記のファームホームページの「よくあるご質問」をご確認いただくかメールでのお問い合わせをご活用ください。

■ 修理のご依頼

- 保証期間中は、保証書の規定に従って開発元・サポートが修理をさせていただきます。製品に保証書を添えて郵便又は宅配便にてお送りください。

保証期間：お買い上げ日から1年間

- 保証期間終了後は、有償にて修理させていただきます。

■ 廃棄するときは・・・

- 下記お問い合わせまでご連絡ください。

お電話でのお問い合わせ（サポートセンター）



0120-200-167

受付期間：月～金曜日（土日祝日除く）
受付時間：午前10：00～午後5：00

携帯電話からもご利用になれます。時間帯により回線が混み合うことがあります。

お問い合わせの際には、お名前・ご住所・製品ID・ご購入時期等をお聞きすることがあります。

FAXでのお問い合わせ（サポートセンター）

FAX 0289-77-7591

受付期間：月～金曜日（土日祝日除く）
受付時間：午前10：00～午後5：00
※上記受付時間外でも受信は可能です

時間帯により回線が混み合うことがあります。

メールでのお問い合わせ

ホームページ

<https://farmo.info>

お問い合わせフォームから、ファームを購入した日時・製品ID・具体的な症状を明記して、送信してください。ホームページからのファーム購入も可能です（送料が別途かかります）

※お問い合わせの際の通話料・通信料はお客様のご負担になります。

- 自然災害（落雷・火災・突風・竜巻・浸水）などの外部要因により、発生した損害の補償につきましては当社はその責任を負いません。ご了承ください。
- 保証書がない場合の修理につきましては、有償補償となる場合もございます。お問い合わせください。
- ファーム製品・ファームアプリは予告なく仕様を変更する場合があります。

■ この製品は日本国内用に設計されています。国外での使用に対する保証・サービスはいたしかねます。

■ The warranty service is only for users in Japan.

製品仕様

| | |
|----------|--------------------------------------------------------------------------------------------------|
| 動作温度 | -10℃～50℃ (結露なきこと) |
| 動作湿度 | 0%～100% |
| 測定項目 | 温度、湿度、照度、降雨量、風速、風向、気圧 |
| 測定間隔 | 5分 |
| 温度測定範囲 | -10℃～50℃ ±1.0～1.5℃ |
| 相対湿度測定範囲 | 0%～100% |
| 照度測定範囲 | 0lx～150,000lx |
| 降雨量測定範囲 | 0～300mm |
| 風速測定範囲 | 0～50m/s |
| 風向測定範囲 | 8方向 |
| 気圧測定範囲 | 400～1100hPa |
| 通信規格 | LPWA (LoRa変調、本体 - GW間) |
| 電源 | 充電式リチウムイオンバッテリー (交換不可※1) |
| 電源供給 | 太陽光発電 |
| 設置方法 | 付属の固定杭、固定パイプで地面に固定して設置 |
| 防水 | 簡易的な防水 |
| 付属品 | 杭2本、メッキパイプ(1.45m)、メッキパイプ(2m)、塩ビパイプ、アングル2個、ネジ(短)、ネジ(長)2個、蝶ナット2個、クモの巣スプレー、メンテナンスマニュアル、取扱説明書(保証書含む) |

※1 電池交換の際は、販売店又は開発元までお問合せください。ご自身で交換を行った場合、保証対象外となります。

製品に関してご不明な点がございましたら、下記までお気軽にお問い合わせください。

開発元：株式会社 farmo

○サポートセンター 〒322-0002 栃木県鹿沼市千渡 2-2
TEL. ☎0120-200-167 FAX.0289-77-7591

○営業部 〒320-0855 栃木県宇都宮市上欠町 866-1
TEL.028-649-1740 FAX.028-649-1741

○営業時間 平日 10:00～17:00

○ホームページ <https://farmo.info>

〈無料修理規定〉

- 保証期間中、取扱説明書の注意に沿った使用状態で故障した場合には、無料修理または同等品と交換いたします。
- 保証期間内に故障して無料修理をお受けになる場合には、お買い上げの販売店へご持参ください。その際には本書をご提示ください。お客様のご都合により、開発元へ直接修理依頼を行う場合は、本書に記載の「修理品送付先住所」へお送りください。その際には、本書を一緒にお送りください。
- 保証期間内でも次の場合には有料保証になります。
 - 使用上の誤りまたは不当な修理や改造による故障および損傷
 - お買い上げ後の持ち運びによる落下、損傷、漏水など
 - 地震、水害、落雷などの自然災害による事故や損傷
 - 本書の提示がない場合
 - 本書表面にお買い上げの年月日、お客様名、販売店名の記入のない場合あるいは文字を書き換えられた場合
 - 故障の原因が本製品以外の他社製品にある場合
- 本書は日本国内においてのみ有効です。本書のお買い上げ日、販売店などの記入を必ずお確かめください。
- 無料修理規定の範囲内につきましては、修理品の送料を弊社が負担します。

修理メモ

※ お客様にご記入いただいた個人情報は、保証期間内の無料保証およびその後の安全点検活動のために利用させていただく場合がございますのでご了承ください。

※ この保証書は、本書に明示した期間および条件のもとにおいて無料修理をお約束するものであり、この保証書によって保証書を発行している者(保証責任者)およびそれ以外の事業者に対するお客様の法律上の権利を制限するものではありません。

※ 保証期間経過後の修理についてのご不明な点や補修用部品の保有期間については、「保証とアフターサービス」に記載の連絡先までお問い合わせください。

※ The warranty for this product is only valid in Japan.